

POMARKKU

KIRKONKYLÄ

PAPPILAN ASEMAKAAVAN MUUTOS

Kaavatunnus:

1:2 000

Asemakaavan muutos koskee osaa korttelista 107.

Asemakaavan muutoksella muodostuu osa korttelista 107.

ASEMAKAAVAMERKINNÄT JA -MÄÄRÄYKSET:

AL-1

Asuin-, liike- ja toimistorakennusten korttelialue.

Alue on tarkoitettu asuinrakentamiseen sekä ympäristöhäiriöitä aiheuttamattomaan liike- ja/tai toimistorakentamiseen.

3 m kaava-alueen rajan ulkopuolella oleva viiva.

—

Korttelin, korttelinosan ja alueen raja.

107

Korttelin numero.

II

Roomalainen numero osoittaa rakennusten, rakennuksen tai sen osan suurimman sallitun kerrosluvun.

e = 0.40

Tehokkuusluku eli kerrosalan suhde tontin / rakennuspaikan pinta-alaan.

▭

Rakennusala.

▬▬▬▬

Katualueen rajan osa, jolta ei saa järjestää ajoneuvoliittymää.

2 ap/as

Merkintä osoittaa, kuinka monta autopaikkaa asuntoa kohti on rakennettava.

YLEISMÄÄRÄYKSET

Alue rajautuu valtakunnallisesti merkittävään Pomarkun kirkonkylän rakennettuun kulttuuriympäristöön (RKY 2009). Uudisrakennusten ja muiden rakennelmien materiaalit, väriyty, korkeusasema ja muoto tulee valita siten, että ne sopeutuvat lähiympäristöön ja alueen rakennuskantaan.

Hämeenlinna 17.3.2025
Ympäristösuunnittelu Oy Pirkanmaa

Arto Remes
maanmittausinsinööri (AMK)
YKS-617

YMPÄRISTÖSUUNNITTELU OY

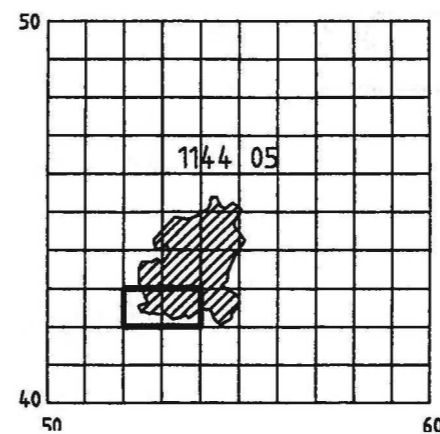

Tämä asemakaavan muutos on Pomarkun kunnanhallituksen hyväksymä

.202x §

Voimaantulo

Kaavoituksen pohjakartta 1:2000		Kartan laatija FM-KARTTA OY	
Mittausluokka 2		Ilmakuvaus 10.5.2003	Koordinaattijärjestelmä kkj
Kunta POMARKKU		Kartoitus 2004	Korkeusjärjestelmä N60
Kylä POMARKKU		Kartoitusmenetelmä STEREOKARTOITUS	Alkuperäispiirrokset p+r+k
Lääni LÄNSI-SUOMI		Kartta hyväksytty 15.12.2005	Kalervo Salonen